

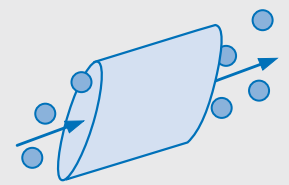

TROGSCHNECKENFÖRDERER FMST -200; -250; -300; -350



Fördern und Dosieren verschiedenster Schüttgüter

FÜRDEAN



Förderschnecken werden eingesetzt, um Produkt horizontal bis ca. 7 m bzw. vertikal bis zu 3 m Entfernungen zu dosieren oder zu fördern. Je nach Einsatzgebiet werden entweder geschlossene Rohrschneckenförderer oder Trogschneckenförderer eingesetzt. Der Vorteil der Trogschneckenförderer liegt darin, dass die Trogdeckel im Reinigungsfall geöffnet werden können.

VORTEILE:

Gut reinigbar
Inspektion des Schneckeninneren möglich

OPTIONEN:

Bis zu zwei Ausläufe
Mehrere Einläufe
Edelstahlausführung
Lebensmittelfinish
Atex-Ausführung
Wellenabdichtung mittels Luftspülung
Trogschnecken mit Scharnieren an den Trogdeckeln
Trogschnecken mit Schnellspannverschlüssen an den Trogdeckeln

Damit die Trogschnecken schnell zu reinigen sind, können die Trogdeckel optional mit Scharnieren und Schnellspannverschlüssen ausgerüstet werden.

Förderschnecken können für nahezu alle Schüttgüter in der Nahrungsmittelindustrie, Chemie und Pharmazie eingesetzt werden. Die Schneckendurchmesser variieren je nach Förderlänge und Förderleistung zwischen 100 und 350 mm.

Funktionsprinzip:

Das Schüttgut gelangt über den Einlauf in den Förderer, wo es von den Schneckenwendeln zum Auslauf gefördert wird. Bei Dosier- und Wägeprozessen wird der Antrieb in der Regel über einen Frequenzwandler geregelt, um einen Grob- und Feinstrom zu realisieren, der ein gewichtsgenaueres Dosieren ermöglicht. Um ein Nachrieseln am Schneckenauslauf zu verhindern, kann eine optionale pneumatisch betätigte Auslaufklappe installiert werden.



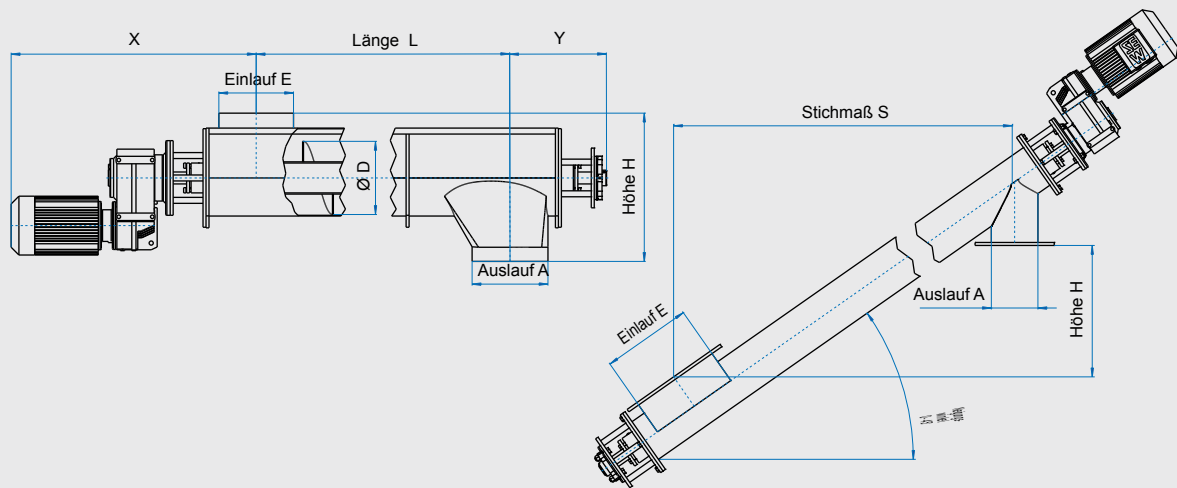

FMST - 200 - 1000 - E1 - F/3GD - LW - SR

Baugrößen	Länge
- Ø 200	- 1000
- Ø 250	- 1500
- Ø 300	- ...
- Ø 350	- 7000

Material, Atex und Lagerung gem. Legende Datenblätter

- Sonstige Optionen
- SA (Standardausführung)
 - SR (schnellreinigbar)

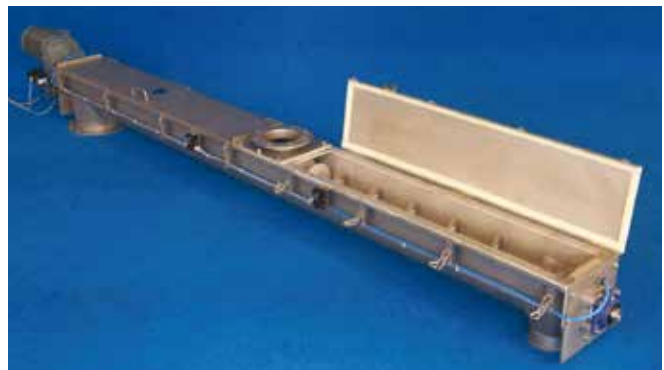

Obwohl die Förderlänge sowie die Anzahl, Dimension und Position der Ein- und Ausläufe kundenspezifisch hergestellt werden, bedienen wir uns bei der Herstellung standardisierter Komponenten wie Lagerungen, Wellenabdichtungen, Antriebe, Tröge und Schneckenrohre.

